

# 現場打会所（改良型） 受注生産

## 本体

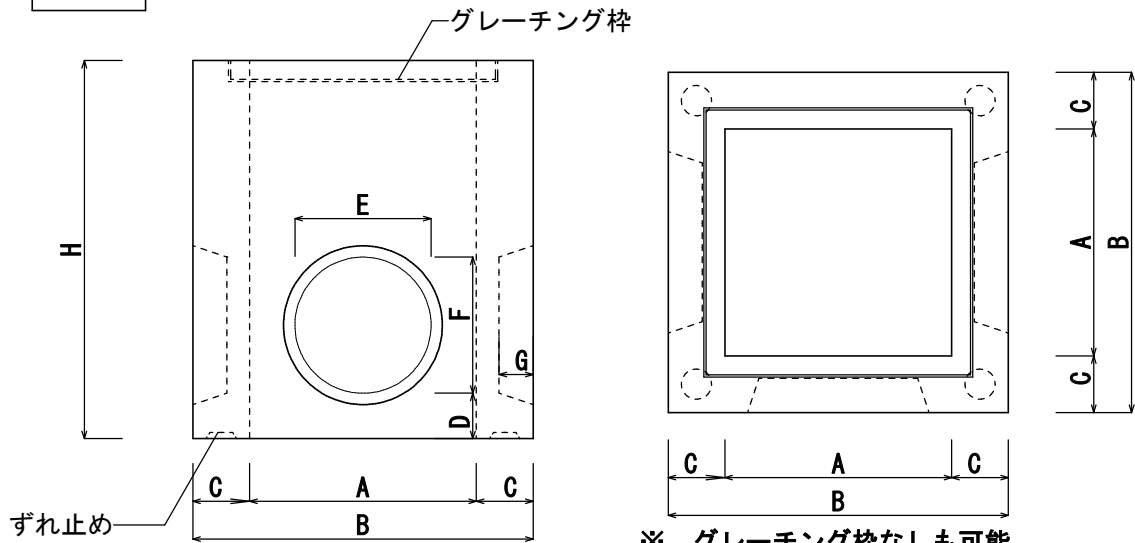

- ※ グレーチング枠なしも可能
- ※ 配筋・開口位置指定通りに設置します

製品名	H	C	A	B	D	E	F	G	参考重量(kg)	
									本体	底版
300	~700	150	300	600	150	260	260	90	~392	124
400	~1000	150	400	700	150	310	310	90	~701	169
500	~1200	150	500	800	150	310	310	90	~1018	221
	~1100	200	500	900	150	310	310	90	~1359	279
600	~1200	150	600	900	150	450	450	90	~1127	279
	~900	200	600	1000	150	450	450	90	~1210	345
700	~1000	150	700	1000	150	500	500	90	~1033	345
800	~1000	150	800	1100	150	500	500	90	~1171	417
900	~1000	150	900	1200	150	500	500	90	~1309	497
1000	~1000	150	1000	1300	150	550	550	90	~1480	583

## 底版

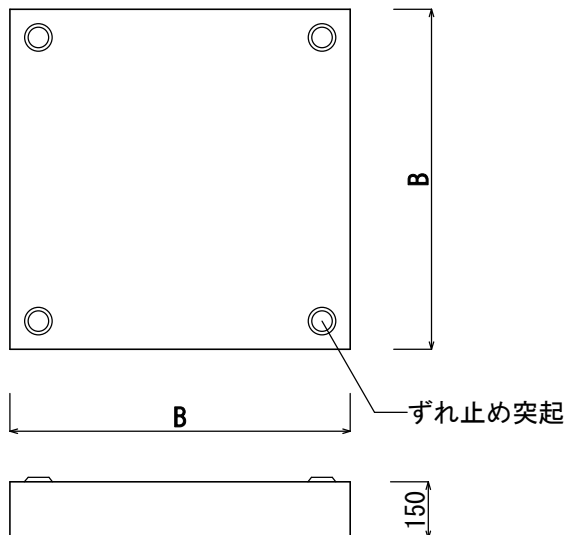

## ずれ止め部詳細 (本体-本体、本体-底版)

